

UBP EC



DESCRIÇÃO

Unidade de baixo perfil, modelo UBP EC com painéis autoportantes removíveis, dotados de furação para montagem em teto e parede diretamente através da estrutura, inversão dos acessos da unidade no local para uma fácil manutenção.

Estrutura de painel simples em chapa de aço galvanizado com isolamento termo acústico (classe M1). Tipo de estrutura disponível com painel em aço galvanizado com isolamento termo acústico interno (classe M1) de todas as partes em contacto com as baterias.

Disponível em 9 tamanhos de 2T e 12 tamanhos de 4T, com aspiração traseira ou frontal e instalação horizontal ou vertical.

NORMAS E CERTIFICAÇÕES



VANTAGENS

- Elevada eficiência
- Painéis autoportantes removíveis
- Dimensões compactas
- Fácil manutenção
- Atenuação acústica
- Possibilidade de painéis duplos com 25mm de isolamento
- Possibilidade de proteção marítima
- Possibilidade painéis em aço inox

ACESSÓRIOS

- Filtro G3
- Plenum com Filtro G3
- Plenum com Filtro G7
- Bioxygen
- Termostato de comando standard, ou com possibilidade de comunicação via ModBus:
- Kit válvulas de 3 vias com atuador ON/OFF ou Modulante
- Kit válvulas de 2 vias com atuador ON/OFF ou Modulante
- Tabuleiro Auxiliar de Condensados para Válvulas
- Unidade em chapa de aço pré-pintada
- Unidade com painel duplo com 20mm de isolamento em fibra de vidro
- Resistências elétricas
- Atenuadores acústicos

COMPONENTES

MOTOR

Motor EC de comutação eletrónica de elevada eficiência com 2 proteções (TP-térmica/Klixon + EP-eletrónica/SW), IP20, Classe B, isolamento duplo, inversor com contato seco de alarme, 230Vac -1F-50/60Hz. Motor HEE com elevado rendimento e consequente redução de CO₂. Regulação modulante com sinal 0...10Vdc. A modulação 0-100% do caudal de ar, permite adaptar os desempenhos, a cada instante, às reais necessidades do ambiente, garantindo total conforto e redução do nível de ruído.

VENTILADOR

Secção de ventilação composta por 1, 2 ou 3 ventiladores centrífugos de dupla aspiração com pás em ABS de última geração, acoplado diretamente ao motor elétrico. Fabricado de acordo com as normas internacionais. Montado sobre suportes anti-vibráticos. Secção de ventilação balanceada estática e dinamicamente. Ventiladores de amplo diâmetro (alto fluxo de ar e alta pressão estática) com baixas rotações RPM (baixo nível de ruído). Secção de ventilação de remoção fácil, disponível em

BATERIA DE ÁGUA:

Permutador de alta eficiência composto por tubos de cobre e alhetas de alumínio fixas por expansão mecânica. As ligações da bateria são fornecidas com sistema anti-torção, válvulas manuais de purga de ar e de drenagem de água. Ligações hidráulicas standard do lado direito e ligações hidráulicas do lado esquerdo a pedido. As ligações hidráulicas da unidade podem ser facilmente revertidas no local. Unidade para instalação em sistemas de 2 ou 4 tubos. Baterias testadas a 30 Bar de pressão, adequadas para trabalhar com água a uma pressão máxima de 15 Bar.

CARACTERÍSTICAS

UBP EC 2 TUBOS	122			132			142		
	min.	med.	max.	min.	med.	max.	min.	med.	max.
Velocidade									
Caudal de ar (m ³ /h)	318	755	1198	350	835	1325	340	810	1283
Pressão estática disponível (Pa)	100	100	100	100	100	100	100	100	100
Potência do motor (W)		180			180			180	
Capacidade total de arrefecimento (1) (kW)	3.15	5.02	6.33	3.97	6.34	8.01	4.65	7.42	9.36
Capacidade de arrefecimento sensível (1) (kW)	2.02	3.60	4.86	2.49	4.45	6.02	2.80	5.01	6.76
Caudal de água (2) (l/h)		1089			1378			1610	
Perda de carga da água (2) (kPa)		30.8			33.8			33.1	
Capacidade de aquecimento (3) (kW)	3.11	5.32	7.02	3.85	6.60	8.71	4.08	7	9.22
Caudal de água (3) (l/h)		1208			1498			1586	
Perda de carga da água (3) (kPa)		32.9			34.7			27.9	
Bateria principal				3R			4R		
IMÁX do motor (A)					1.40				
dB (A)	16	37	51	17	39	51	17	39	51
Alimentação (V F Hz)		230 1 50			230 1 50			230 1 50	

CARACTERÍSTICAS

UBP EC 2 TUBOS	222			232			242		
Velocidade	min.	med.	max.	min.	med.	max.	min.	med.	max.
Caudal de ar (m³/h)	527	1393	2253	575	1517	2455	547	1442	2333
Pressão estática disponível (Pa)	100	100	100	100	100	100	100	100	100
Potência do motor (W)	400			400			400742		
Capacidade total de arrefecimento (1) (kW)	4.91	8.32	10.61	6.23	10.52	13.42	7.29	12.33	15.72
Capacidade de arrefecimento sensível (1) (kW)	3.22	6.20	8.48	3.99	7.65	10.48	4.46	8.54	11.70
Caudal de água (2) (l/h)		1824			2309			2705	
Perda de carga da água (2) (kPa)		21.9			29.9			23.9	
Capacidade de aquecimento (3) (kW)	5.09	9.33	12.45	6.32	11.54	15.42	6.68	12.20	16.30
Caudal de água (3) (l/h)		2142			2653			2804	
Perda de carga da água (3) (kPa)		26.2			34.3			22.3	
Bateria principal				3R			R		
IMÁX do motor (A)					1.80				
dB (A)	18	41	52	19	42	53	19	42	53
Alimentação (V F Hz)		230 1 50			230 1 50			230 1 50	
UBP EC 2 TUBOS	322			332			342		
Velocidade	min.	med.	max.	min.	med.	max.	min.	med.	max.
Caudal de ar (m³/h)	790	2138	3485	858	2320	3783	818	2215	3610
Pressão estática disponível (Pa)	100	100	100	100	100	100	100	100	100
Potência do motor (W)	550			550			550		
Capacidade total de arrefecimento (1) (kW)	6.93	11.88	15.22	8.79	15.08	19.30	10.57	18.13	23.22
Capacidade de arrefecimento sensível (1) (kW)	4.65	9.07	12.48	5.75	11.22	15.44	6.48	12.65	17.41
Caudal de água (2) (l/h)		2617			3320			3993	
Perda de carga da água (2) (kPa)		17.5			24.7			20.8	
Capacidade de aquecimento (3) (kW)	7.38	13.70	18.39	9.13	16.96	22.77	9.74	18.11	24.30
Caudal de água (3) (l/h)		3162			3916			4180	
Perda de carga da água (3) (kPa)		22.2			29.8			19.8	
Bateria principal				3R			4R		
IMÁX do motor (A)					2.50				
dB (A)	15	41	54	16	43	55	16	43	55
Alimentação (V F Hz)		230 1 50			230 1 50			230 1 50	

CARACTERÍSTICAS

UBP EC 4 TUBOS	124			134			224			234		
Velocidade	min.	med.	max.	min.	med.	max.	min.	med.	max.	min.	med.	max.
Caudal de ar (m ³ /h)	305	728	1155	335	805	1275	512	1342	2175	547	1442	2333
Pressão estática disponível (Pa)	100	100	100	100	100	100	100	100	100	100	100	100
Potência do motor (W)	180			180			180			180		
Capacidade total de arrefecimento (1) (kW)	3.07	4.91	6.20	3.87	6.20	7.82	4.81	8.11	10.35	6.02	10.18	12.99
Capacidade de arrefecimento sensível (1) (kW)	1.96	3.51	4.74	2.41	4.33	5.85	3.16	6.03	8.27	3.83	7.34	10.05
Caudal de água (2) (l/h)		1066			1345			1780			2234	
Perda de carga da água (2) (kPa)	29.5			32.2			20.9			28.0		
Capacidade de aquecimento (3) (kW)	3.60	6.02	7.80	3.82	6.42	8.31	5.79	10.27	13.46	6.05	10.78	14.12
Caudal de água (3) (l/h)	335	357	579	607								
Perda de carga da água (3) (kPa)		11.1			12.4			8.8			9.4	
Bateria principal	3R											
IMÁX do motor (A)				1.40					1.80			
dB (A)	16	37	51	17	39	51	18	41	52	19	42	53
Alimentação (V F Hz)		230 1 50			230 1 50			230 1 50			230 1 50	
UBP EC 4 TUBOS	324			334			125			135		
Velocidade	min.	med.	max.	min.	med.	max.	min.	med.	max.	min.	med.	max.
Caudal de ar (m ³ /h)	760	2060	3355	818	2215	3610	298	713	1130	328	783	1240
Pressão estática disponível (Pa)	100	100	100	100	100	100	100	100	100	100	100	100
Potência do motor (W)	550			550			180			180		
Capacidade total de arrefecimento (1) (kW)	6.80	11.67	14.94	8.54	14.65	18.76	3.03	4.84	6.11	3.81	6.09	7.68
Capacidade de arrefecimento sensível (1) (kW)	4.54	8.88	12.21	5.54	10.83	14.90	1.92	3.45	4.66	2.37	4.24	5.73
Caudal de água (2) (l/h)		2569			3226			1051			1321	
Perda de carga da água (2) (kPa)	16.9			23.3			28.7			31.1		
Capacidade de aquecimento (3) (kW)	8.28	15	19.72	8.66	15.67	20.62	5.73	9.61	12.45	6.10	10.22	13.23
Caudal de água (3) (l/h)	848			886			535			569		
Perda de carga da água (3) (kPa)		8.9			9.6			9.1			10.1	
Bateria principal	3R											
IMÁX do motor (A)				2.50					1.40			
dB (A)	15	41	54	16	43	55	16	37	51	17	39	51
Alimentação (V F Hz)		230 1 50			230 1 50			230 1 50			230 1 50	

CARACTERÍSTICAS

UBP EC 4 TUBOS	225			235			325			335		
Velocidade	min.	med.	max.	min.	med.	max.	min.	med.	max.	min.	med.	max.
Caudal de ar (m³/h)	493	1302	2110	537	1418	2295	743	2008	3273	800	2163	3528
Pressão estática disponível (Pa)	100	100	100	100	100	100	100	100	100	100	100	100
Potência do motor (W)	400			400			550			550		
Capacidade total de arrefecimento (1) (kW)	4.72	7.97	10.18	5.98	10.12	12.91	6.69	11.46	14.68	8.42	14.44	18.49
Capacidade de arrefecimento sensível (1) (kW)	3.08	5.91	8.10	3.79	7.28	9.97	4.45	8.69	11.95	5.49	10.70	14.73
Caudal de água (2) (l/h)	1750	2220	2524	3181								
Perda de carga da água (2) (kPa)	20.2	27.6	16.2	22.6								
Capacidade de aquecimento (3) (kW)	9.32	16.59	21.76	9.85	17.56	23	13.50	24.42	32.12	14.21	25.69	33.81
Caudal de água (3) (l/h)	936			989			1381			1454		
Perda de carga da água (3) (kPa)	7.5			8.2			7.3			8.0		
Bateria principal	3R											
IMÁX do motor (A)				1.80					2.50			
dB (A)	18	41	52	19	42	53	15	41	54	16	43	55
Alimentação (V F Hz)	230 1 50			230 1 50			230 1 50			230 1 50		

(1) Temperatura da água 7°C/12°C, temperatura de bolbo seco 27°C, bolbo húmido 19°C (47% humidade relativa) de acordo com EN1397:2015

(2) Temperatura da água 7°C/12°C, temperatura de bolbo seco 27°C, bolbo húmido 19°C (47% humidade relativa)

(3) Temperatura da água 45°C/40°C nas unidades de 2 tubos e temperatura da água 80°C/60°C nas unidades de 4 tubos, temperatura do ar 20°C

(4) Nível de pressão sonora, medida a 3m, de acordo com ISO 3741 - ISO3742

DIMENSÕES UBP 2 TUBOS

UBP EC H	122	132	142	222	232	242	322	332	342
A (mm)	275	275	275	275	275	275	275	275	275
L (mm)	800	800	800	1.200	1.200	1.200	1.600	1.600	1.600
P (mm)	605	605	605	605	605	605	605	605	605
Peso (kg)	38	39	41	53	55	58	69	71	74
UBP EC H	122	132	142	222	232	242	322	332	342
A (mm)	630	630	630	630	630	630	630	630	630
L (mm)	800	800	800	1.200	1.200	1.200	1.600	1.600	1.600
P (mm)	275	275	275	275	275	275	275	275	275
Peso (kg)	38	39	41	53	55	58	69	71	74

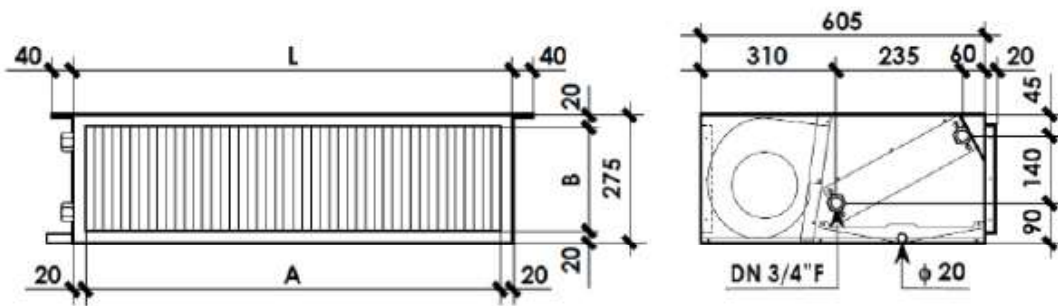
DIMENSÕES UBP 4 TUBOS

UBP EC H	124	134	224	234	324	334	125	135	225	235	325	335
A (mm)	275	275	275	275	275	275	275	275	275	275	275	275
L (mm)	800	800	1.200	1.200	1.600	1.600	800	800	1.200	1.200	1.600	1.600
P (mm)	605	605	605	605	605	605	605	605	605	605	605	605
Peso (kg)	40	41	56	58	73	75	40	41	56	58	73	75
UBP EC H	122	134	224	234	324	334	125	135	225	235	325	335
A (mm)	124	630	630	630	630	630	630	630	630	630	630	630
L (mm)	630	800	1.200	1.200	1.600	1.600	800	800	1.200	1.200	1.600	1.600
P (mm)	800	275	275	275	275	275	275	275	275	275	275	275
Peso (kg)	275	41	56	58	73	75	40	41	56	58	73	75

