

## VMC2 150H



## DESCRIÇÃO

Recuperador de calor doméstico, modelo VMC2 150H, de baixo nível de ruído e baixa silhueta para instalação em tetos falsos. Acesso fácil para manutenção. Controlo Plug&Play para rápida instalação com display digital LCD e RS485 (Mod Bus), seleção dos diversos modos de funcionamento e indicação da necessidade de limpeza dos filtros. Permite instalação na horizontal ou na vertical.

Estrutura autoportante em chapa de aço galvanizado e ESP de alta densidade com isolamento térmico e acústico. Com acesso inferior para manutenção.



Plug&amp;Play



Baixa silhueta



Isolamento acústico

## VANTAGENS

- Unidade compacta de baixo perfil
- Funcionamento silencioso
- Wi-Fi (opcional)

## ACESSÓRIOS

- Filtro F9
- Sensor de humidade
- Sensor de CO<sub>2</sub>
- Modulo WI-FI

## COMPONENTES

## VENTILADOR

Ventilador centrífugo de dupla aspiração equipado com motor de elevada eficiência com 3 velocidades.

## RECUPERADOR DE CALOR

Permutador de calor de alta eficiência com recuperação de até 82% em material polimérico.

## FILTROS

As Unidades são equipadas de forma standard com filtros de fibras sintéticas de classe G4 ISO coarse > 65% (EN 779/ ISO16890). Como opção há a possibilidade de colocar filtro F9 ISO ePM1 > 80% ( EN779 / ISO16890 ) na insuflação.



## CARACTERÍSTICAS

VMC2	150H		
Velocidade	min.	med.	max.
Caudal (m³/h)	120	150	150
Pressão estática disponível (Pa)	45	70	90
Potência do Motor (W)	93	98	102
Alimentação (V   F   Hz)	220   1   50		
IMÁX do motor (A)	0.45	0.46	0.47
dB (A) *	23	31	31.5
Eficiência de Recuperação (%)	82		

\* Nível de pressão sonora a 3m

## DIMENSÕES

VMC2	150H
L (mm)	860
L1 (mm)	920
W (mm)	685
W1 (mm)	618
W2 (mm)	405
H (mm)	220
C (mm)	70
G (mm)	26
N (mm)	Φ98
Peso (kg)	29

## DIMENSÕES

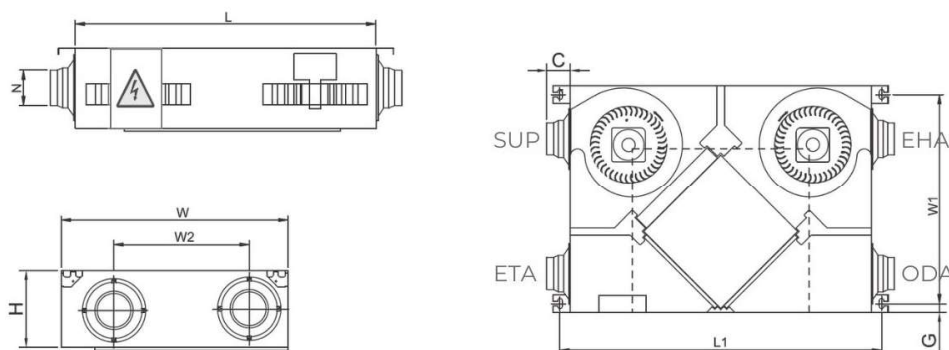

NOTA: DISTÂNCIA PARA MANUTENÇÃO E ACESSO INFERIOR AO EQUIPAMENTO | 500MM